

Cric hidraulic 20t



Instrucțiuni de utilizare

Traducerea instrucțiunilor
originale

REGULI GENERALE DE SIGURANȚĂ

- Citiți instrucțiunile de utilizare înainte de a începe lucrul.
- Dispozitivul trebuie utilizat de persoane care au citit instrucțiunile.
- Familiarizați-vă cu posibilele pericole care pot apărea atunci când lucrați cu dispozitivul de ridicare.
- Utilizați dispozitivul cu atenție.
- Dispozitivul de ridicare poate fi încărcat cu greutatea maximă specificată pe plăcuța de identificare.
- Dispozitivul de ridicare trebuie așezat pe o bază stabilă și plană.
- Înainte de fiecare utilizare, inspectați pompa de ridicare pentru a verifica dacă funcționează corect, dacă există scurgeri sau conexiuni slăbite. Orice nereguli constatate reprezintă un motiv pentru a nu începe lucrul.
- Utilizați numai piese de schimb originale.
- Efectuați verificări periodice detaliate ale cricului.
- Păstrați etichetele de pe echipamente curate și asigurați-vă că sunt vizibile.
- Utilizarea dispozitivului de ridicare contrar instrucțiunilor poate duce la un accident sau la deces.
- Producătorul nu este răspunzător pentru daunele sau accidentele cauzate de utilizarea necorespunzătoare.
- Când ridicați, nu folosiți blocuri de lemn ca suport sau direct pe șaua cricului, acest lucru poate provoca un accident grav!
- Atunci când vehiculul se află pe dispozitivul de ridicare, nu îl mișcați sau nu îl balansați, după ce ați așezat vehiculul pe suportul desemnat. susține verificarea stabilității.
- După ce procesul de ridicare este finalizat, susțineți vehiculul cu ajutorul unor suporturi adecvate.
- Nu treceți sub o mașină ridicată cu cricul decât dacă aceasta este susținută de suporturi de montare corecți.
- Asigurați vehiculul prin blocarea roților vehiculului cu crampoane adecvate pentru a împiedica deplasarea vehiculului.
- Înainte de a ridica autovehiculul, centrați sarcina pe șaua cricului.
- Poziționarea vehiculului în afara centrului de greutate poate provoca căderea vehiculului sau deteriorarea cricului.
- La pornire, asigurați-vă că nu se află nicio persoană sau obiect sub vehicul.

- Coborâți încet vehiculul IMPORTANT: Viteza de coborâre este controlată de supapa de eliberare, deșurubarea bruscă a acesteia va face ca sarcina să coboare prea repede și necontrolat.
- Nu folosiți cricul ca suport, de exemplu pe bara de protecție a unei mașini, deoarece poate aluneca, ceea ce poate duce la un accident grav.
- Purtați mănuși și ochelari de protecție atunci când lucrați.



- Nu utilizați dispozitivul dacă vă simțiți obosit sau dacă vă aflați sub influența alcoolului sau a altor medicamente, inclusiv a unor analgezice.
- Nu ridicați autovehiculul dacă mai sunt pasageri înăuntru!
- Înainte de a începe să ridicați, citiți manualul de utilizare al vehiculului, care oferă instrucțiuni de ridicare care definesc punctele exacte de susținere a corpului oferite de Producător.
- Utilizați numai punctele de legare din fabrică pentru ridicarea vehiculului.
- Înainte de a ridica vehiculul, inspectați punctele de ridicare din fabrică, căutați semne de coroziune sau de exfoliere a vopselei; dacă găsiți puncte de coroziune, fiți foarte atent, deoarece acestea pot slăbi structura de susținere și pot împiedica ridicarea vehiculului.
- Atunci când ridicați un vehicul care prezintă semne de coroziune în locațiile desemnate din fabrică, observați în permanență comportamentul structurii vehiculului; dacă se detectează o deformare sau un zgomot caracteristic, opriți ridicarea.

LOCUL DE MUNCĂ

- Zona de lucru cu dispozitivul de ridicare trebuie să fie plană, uscată și stabilă.
- Ar trebui să existe ordine la locul de muncă. Dezordinea la locul de muncă este cea mai frecventă cauză a accidentelor.
- Nu ar trebui să se permită accesul terților la locul de muncă, în special persoanelor care nu sunt familiarizate cu aceste instrucțiuni, precum și copiilor sau animalelor care sunt periculoase.
- Numai o persoană instruită în operarea ascensoarelor și în reglementările locale privind sănătatea și siguranța ar trebui să aibă acces la echipament.
- Asigurați-vă că locul de muncă este bine iluminat.
- Nu lucrați în condiții meteorologice nefavorabile.
- Dispozitivul de ridicare este conceput pentru a funcționa în interiorul camerelor, holurilor sau garajelor.
- Locul de muncă trebuie să permită libertatea de mișcare, ținând cont de faptul că cricul trebuie să fie retras sub mașină și că mânerul poate fi deplasat. Distanța până la cel mai apropiat perete sau alt vehicul nu trebuie să fie mai mică de 1 m față de vehiculul care este ridicat.

NOTIFICĂRI



Nu stați niciodată sub un vehicul ridicat.



Nu utilizați niciodată un palan pentru a ridica sau a stabiliza rulote sau alte structuri de construcție.

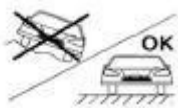

Este strict interzisă ridicarea vehiculului pe o pantă sau de pe o suprafață plană și neasfaltată! Vehiculul poate fi ridicat numai pe o suprafață plană și fermă.

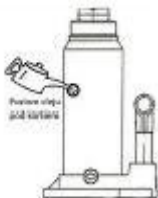

Un nivel prea scăzut al uleiului limitează raza de acțiune a dispozitivului de ridicare și ventilația acestuia. Rețineți că nivelul uleiului se află la nivelul gâtului de umplere.

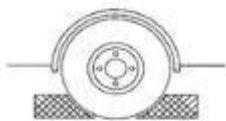

Înainte de a începe procesul de ridicare, roțile axei care nu se ridică trebuie blocate pentru a împiedica alunecarea vehiculului de pe dispozitivul de ridicare.

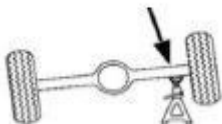

După ce încărcătura a fost plasată, fixați vehiculul cu ajutorul suporturilor de atelier, selectați un punct furnizat de producătorul vehiculului pentru a-l susține.



Supapa de descărcare trebuie să fie blocată înainte de ridicare, nu este nevoie să o strângeți "cu forța", canalul de ulei este sigilat O-ring din cauciuc, strângerea cu forța duce la strivirea acestuia.



Pentru a elibera sarcina, eliberați supapa. NOTĂ: Gradul de deșurubare a supapei determină rata de scădere a sarcinii. Desfaceți supapa cât mai puțin posibil, menținând în același timp rata de coborâre.

PRINCIPIUL DE FUNCȚIONARE

Pe măsură ce pompa se mișcă cu supapa închisă, uleiul este pompat din rezervor în camera pistonului.

Creșterea presiunii împinge pistonul hidraulic în sus, ridicând sarcina, iar supapa de siguranță menține uleiul hidraulic în cilindrul pistonului. Deșurubarea supapei de golire readuce uleiul în rezervor și astfel sarcina scade.

Dispozitivul de ridicare poate fi utilizat numai în poziție verticală.

PROIECTARE HOIST

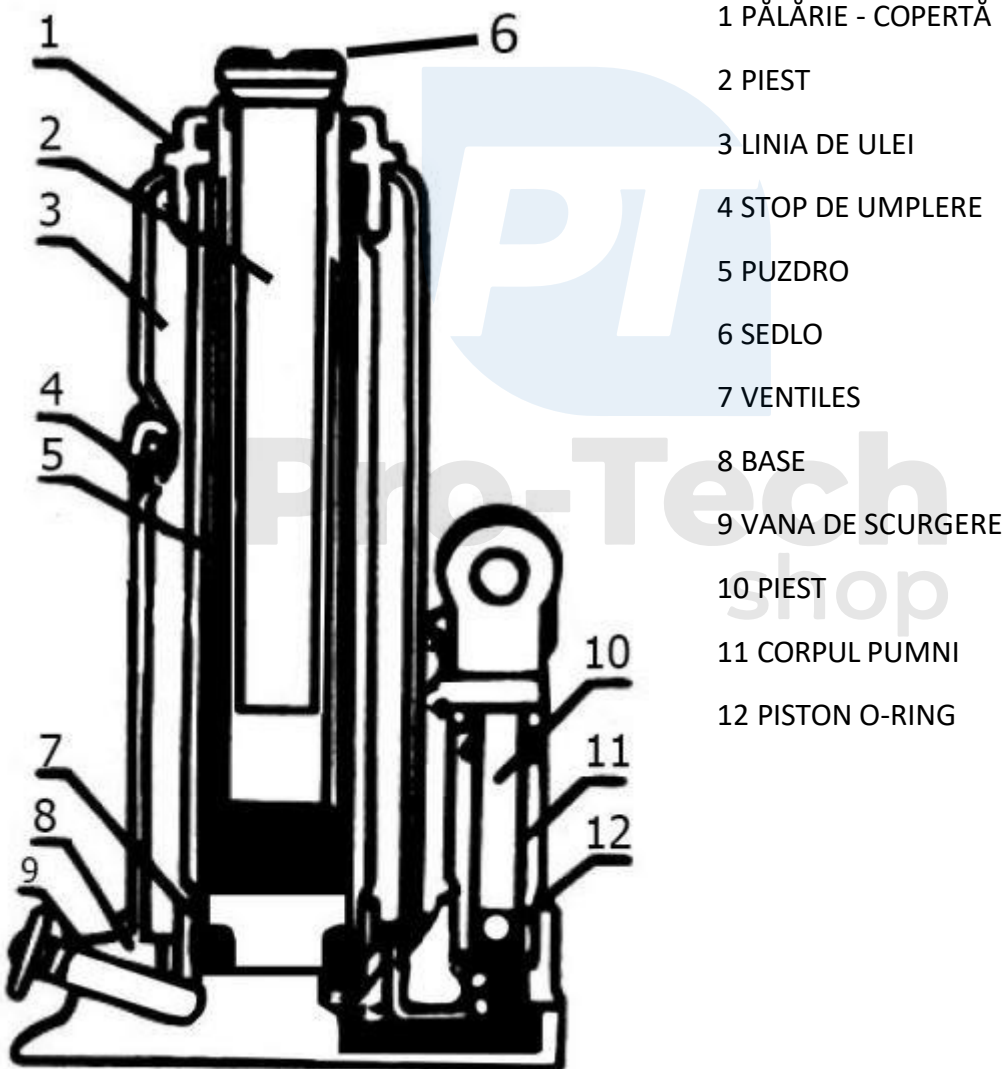

DESCRIEREA ELEMENTELOR FUNCȚIONALE

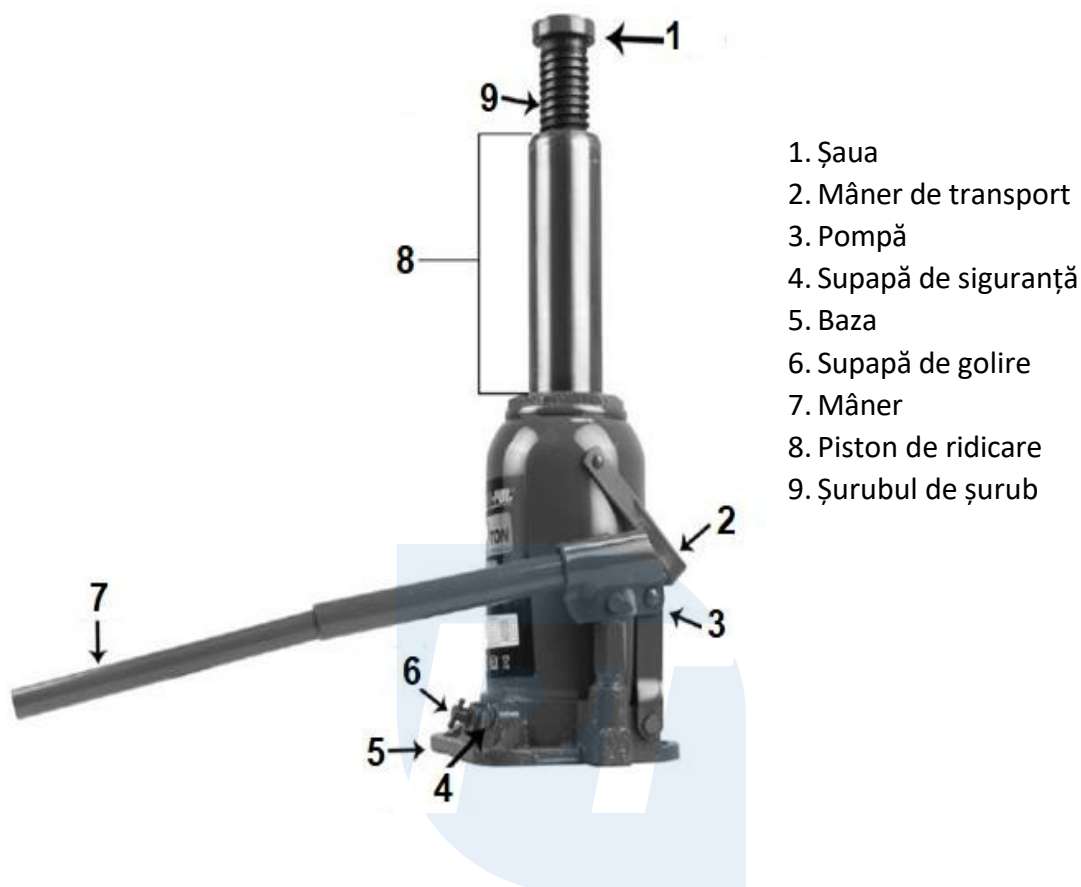

PRIMA UTILIZARE

- Familiarizați-vă cu echipamentul, verificați starea generală a echipamentului.
- Strângeți supapa de golire (în sensul acelor de ceasornic).
- Introduceți mânerul în mânerul pompei și pompați în sus și în jos de mai multe ori până la înălțimea maximă.
- Deșurubați supapa de golire, cricul va coborî în poziția cea mai joasă, dacă totul este în regulă, puteți trece la ridicarea mașinii.
- Dacă cricul nu atinge înălțimea maximă, este posibil să fie necesară completarea uleiului hidraulic (capitolul întreținere).
- Dacă trolul se mișcă în sus și apoi în jos, sistemul trebuie ventilat (capitolul întreținere).

LUCRAȚI CU UN CRIC

IMPORTANT: Ridicarea poate începe numai în următoarele condiții

1. Utilizatorul a citit și a înțeles conținutul acestui manual de instrucțiuni.
2. Utilizatorul este conștient de riscurile asociate cu lucrul cu dispozitivul de ridicare.
3. Utilizatorul a citit manualul vehiculului, în special informațiile privind ridicarea vehiculului.
4. Utilizatorul a verificat ancorele specificate pentru tipul de vehicul.
5. Utilizatorul a verificat ascensorul în plină funcționare.
6. Înainte de a scoate roata se recomandă să exersați pornirea mașinii pentru a "simți" cum funcționează supapa, gradul de deșurubare determină rata de coborâre!
7. Vehiculul este asigurat împotriva mișcărilor spontane, frâna de parcare este aplicată și cutia de viteze este blocată, poziția P pentru cutiile de viteze automate, treapta 1 pentru cutiile de viteze manuale.
8. Utilizatorul trebuie să utilizeze echipament individual de protecție adecvat, cum ar fi mănuși și protecție pentru față. În timpul ridicării, se generează o forță mare pe o suprafață mică și, dacă se rupe capacul unui punct de sprijin, de exemplu, pot fi proiectate fragmente cu viteză mare.

RIDICAREA VEHICULULUI

- Așezați prelungitorul în mânerul pompei.
- Glisați cricul sub mașină.
- Asigurați-vă că scaunul cu cric este poziționat corect sub vehicul, adică vehiculul este ridicat prin punctele specificate de producător.

IMPORTANT: Sarcina trebuie să fie poziționată în centrul scaunului cricului; dacă sarcina nu este poziționată în centru, sarcina poate aluneca sau scaunul cricului se poate rupe, ceea ce poate duce la deteriorarea cadrului!

- Închideți supapa de siguranță.

IMPORTANT: Nu este nevoie să o strângeți cu forța, această procedură zdrobește garnitura de cauciuc, accelerează

uzura acesteia și îngreunează coborârea lentă a încărcăturii, atunci când este încărcată, supapa se deschide cu rezistență, iar necesitatea de a aplica o forță mare pentru a o elibera duce la deșurubarea bruscă a acesteia.

- Cu ajutorul pompei, începeți să pompați.

IMPORTANT: La pompare, este o bună practică să se evite întreaga parte superioară a pompei. Violent ruperea în sus duce la frământarea restrictorului pe o perioadă de timp îndelungată, ceea ce duce la o uzură accelerată a garniturilor de etanșare a pompei hidraulice.

- După ce vehiculul a fost ridicat la înălțimea dorită, așezați suporturile sub mașină.

AVERTISMENT: Atunci când lucrați sub o mașină, nu uitați că nu există un lucru "prea sigur"! Chiar dacă mașina este construită pe suporturi de cric, ar trebui să plasați în plus o roată detașabilă sub mașină și să lăsați cricul la locul său pentru a fi o siguranță suplimentară, să vă sprijiniți șaua acestuia pe punctul de ridicare, dar să nu creșteți presiunea din sistem.

IMPORTANT: Caracteristicile de funcționare ale cricului hidraulic fac imposibilă menținerea încărcăturii! Este normal ca încărcătura lăsată pe troliu să se scufunde încet. Acesta este motivul pentru care este atât de important să țineți vehiculul pe cricuri!

COBORÂREA VEHICULULUI

IMPORTANT: Vehiculul poate fi pornit în următoarele condiții.

1. Roțile vehiculului sunt fixate în mod corespunzător, iar coborârea vehiculului nu îl va deteriora.
 2. În zona de lucru nu este permisă prezența terților, în special a copiilor și a animalelor.
- Cu ajutorul unui cric, ridicați ușor mașina pentru a permite rafturilor să alunece.
 - Îndepărtați suporturile și orice obiecte de sub mașină.
 - Așezați capătul mânerului pe supapa de siguranță.
 - Rotiți supapa spre stânga pentru a elibera ușor presiunea din sistem.

IMPORTANT: Este recomandată o atenție sporită, rețineți că deșurubarea prea rapidă a supapei va duce la prăbușirea vehiculului. La o coborâre abruptă, închiderea panică a supapei poate duce la supraîncărcarea cricului, trebuie reținut că un vehicul care coboară se caracterizează printr-o mai mare greutatea ca sarcină statică.

IMPORTANT: Nu deșurubați supapa mai mult decât este necesar, de cele mai multe ori maxim 1 tur, pentru că este deșurubarea într-o măsură mai mare poate duce la deșurubarea completă, ceea ce poate duce la scurgeri și la deteriorarea garniturii.

ÎNTREȚINERE

Întreținerea adecvată a ascensorului este esențială pentru o durată lungă, fără probleme și, mai presus de toate, în siguranță.

funcționarea instalației de ridicare. Cu toate acestea, trebuie amintit faptul că elementele de cauciuc utilizate în procesul de fabricație determină perioada maximă de utilizare a acestuia la 5 ani. După această perioadă, cricul trebuie reconstruit sau eliminat în conformitate cu reglementările economice locale.

Întreținerea poate fi demarată în următoarele condiții.

1. Utilizatorul trebuie să folosească echipament individual de protecție adecvat, mănuși și protecție pentru față.
2. Utilizatorul este familiarizat cu reglementările locale OSHA și cu conținutul acestui manual pentru
Însoțitor.
3. Utilizatorul este conștient de riscurile asociate cu întreținerea ascensorului.
4. Toate lucrările de întreținere pot fi efectuate numai pe masa de lucru, iar dispozitivul de ridicare nu trebuie să fie încărcat.

CURĂȚARE

Pentru a curăța cricul se poate folosi o cârpă moale și aer comprimat. Dacă nu aveți acces la aer comprimat, aplicați o cantitate mică de apă cu săpun pe cârpă și curățați cricul cu ea.

Acordați atenție zonei pistonului de acționare și a pistonului pompei, curățenia lor perfectă este necesară pentru a prelungi durata de viață a trolului. Murdăria de pe pistonul de acționare va fi atrasă în acționare atunci când aceasta este coborâtă sau va determina scoaterea acestuia, ceea ce va duce apoi la desigilarea sistemului.

Șaua cricului nu trebuie să fie contaminată cu ulei, un sprijin insuficient sau alunecarea sarcinii pe șa poate duce la o situație periculoasă și la deteriorarea cricului.

MAZANIE

Toate piesele mobile ale trolului necesită lubrifiere, în acest scop puteți utiliza lubrifianți penetranți în aerosoli. Un alt avantaj al unor astfel de măsuri este hidrofobicitatea, care va proteja
piesele mobile de efectele dăunătoare ale umidității. După lubrifiere, nu uitați să degresați mânerul și scaunul cricului.

Pompa hidraulică și pistonul hidraulic nu necesită lubrifiere, aplicarea de lubrifiant pe pistonul dispozitivului de acționare sau pe pompă va duce la acumularea de murdărie în aceste zone, ceea ce va avea un efect negativ asupra duratei de viață a acestor componente.

ÎNTREȚINEREA SISTEMULUI HIDRAULIC

IMPORTANT: Înainte de a reumple uleiul, asigurați-vă că cricul nu prezintă scurgeri semnificative, nivelul uleiului poate scădea din cauza mișcării șoferului, acest lucru este normal. Totuși, nu putem vorbi de scurgeri sau picături în jurul cilindrului, un astfel de defect trebuie eliminat, iar completarea uleiului pentru o perioadă de timp va aduce efectul dorit. În timpul întreținerii, cricul trebuie așezat într-un recipient de plastic sau pe o foaie pentru a prinde orice scurgere de lichid. Înainte de completarea uleiului, pregătiți un echipament de protecție personală adecvat, cum ar fi mănuși de cauciuc și protecție pentru față, citiți fișa tehnică a uleiului utilizat pentru a fi conștienți de riscurile asociate cu contactul cu uleiul hidraulic. Dacă aveți îndoieli și dacă competența dvs. depășește domeniul de aplicare al acestor lucrări, faceți o programare pentru o inspecție de service la un centru de service autorizat.

REAPROVIZIONAREA SISTEMULUI HIDRAULIC

Uleiul hidraulic este un fluid esențial pentru menținerea funcționării sistemului, nivelurile scăzute vor duce la o limitare a domeniului de funcționare a cricului și a capacității sale Aerare. Dacă cricul nu reușește să se ridice la înălțimea maximă, iar brațul revine în poziția anterioară după ultima mișcare a pompei, înseamnă că nu există ulei în rezervor. Acesta trebuie să fie completat.



Eliberați supapa de siguranță, știftul de ridicare trebuie să fie în poziția cea mai joasă, ceea ce va duce la întoarcerea uleiului din piston în rezervor. Acest lucru vă va permite să determinați nivelul său actual. Cu supapa de degajare eliberată, procedați după cum urmează mai multe lovituri ale pompei, aceasta va provoca deplasarea oricăror bule de aer de la pompă.



Localizați dopul de cauciuc de pe cric pentru a purja și a umple din nou uleiul. Curățați zona bușonului pentru a împiedica pătrunderea murdăriei în sistemul hidraulic atunci când se scoate bușonul. La puteți folosi o cârpă înmuiată în apă cu săpun.



Îndepărtați dopul de cauciuc.

Sfat: O șurubelniță cu cap plat este cea mai bună pentru această sarcină (asigurați vârful astfel încât capetele ascuțite să nu deterioreze fișa).



Nu uitați că nivelul uleiului este la gât de umplere.

AERISIREA SISTEMULUI HIDRAULIC

Aerul din sistem se manifestă prin moliciunea sistemului. Cricul se comportă ca un cauciuc. Mișcarea pompei ridică sarcina, care într-o clipă se deplasează înapoi prin valoarea crescută. Această condiție este cauzată de aerul din sistem, care este susceptibil de compresie prin absorbția presiunii sistemului. Aerisirea este posibilă numai atunci când sistemul este complet etanș, adică cricul nu prezintă semne de scurgere. La aerisirea sistemului, o cantitate mică de ulei hidraulic se poate scurge prin bușonul de aerisire deschis, acoperiți zona din jurul bușonului cu un prosop de hârtie sau o cârpă.



Eliberați supapa de siguranță, știftul de ridicare trebuie să fie în poziția cea mai joasă, ceea ce va duce la întoarcerea uleiului din piston în rezervor. Acest lucru vă va permite să determinați nivelul său actual. S cu supapa de golire slăbită, efectuați mai multe curse cu pompa, acest lucru va determina deplasarea bulelor de aer din pompă.



Localizați dopul de cauciuc de pe cric pentru a purja și a umple din nou uleiul. Curățați zona bușonului pentru a împiedica pătrunderea murdăriei în sistemul hidraulic atunci când se scoate bușonul. Puteți folosi o cârpă înmuiată în apă cu săpun pentru a face acest lucru.



Închideți supapa de golire și ridicați cricul la înălțimea maximă. Coborâți troliul la înălțimea minimă. Acest lucru va împinge bulele de aer în rezervor. Apoi închideți supapa.



Îndepărtați dopul de cauciuc.

Sfat: Pentru această sarcină, este necesar un șurubelniță (asigurați vârful astfel încât capetele ascuțite să nu deterioreze fișa).

După ce ați curățat aerul, verificați funcționarea corectă a dispozitivului de ridicare; este posibil ca această operațiune să trebuiască repetată de mai multe ori pentru a elimina orice bule de aer din sistem. După ce s-a obținut efectul dorit, curățați bine cricul de orice urmă de ulei rămasă.

SCHIMBAȚI ULEIUL HIDRAULIC

Uleiul hidraulic este higroscopic, adică absoarbe apa din aer și din mediul înconjurător. De asemenea, poate fi contaminat de murdăria de pe brațul de acțiune și de pompele care intră în sistem. Din acest motiv, se recomandă schimbarea uleiului hidraulic atunci când performanța palanului scade sau la fiecare 2 ani.



Eliberați supapa de siguranță, știftul de ridicare trebuie să fie în poziția cea mai joasă, ceea ce va duce la întoarcerea uleiului din piston în rezervor. Acest lucru vă va permite să determinați nivelul său actual. Cu supapa de degajare eliberată dați câteva lovituri cu pompa, ceea ce va face ca bulele de aer să fie împinse afară din pompă.



Localizați dopul de cauciuc de pe cric pentru a purja și umple uleiul. Curățați zona dopului astfel încât, după ce acesta îndepărtându-l, murdăria nu pătrunde în sistemul hidraulic. Pentru a face acest lucru, puteți folosi o cârpă înmuiată în apă cu săpun.



Îndepărtați dopul de cauciuc.

Sfat: O șurubelniță cu cap plat este cea mai bună pentru această sarcină.

(fixați vârful astfel încât capetele ascuțite să nu deterioreze dopul).



Scurgeți uleiul hidraulic vechi din cilindru, astfel încât

cricul trebuie să fie rotit. Lăsați să se scurgă tot uleiul.

Nu uitați că nivelul uleiului se află la nivelul umpluturii gâturi.



După ce ați golit uleiul din sistem, efectuați pașii descriși în capitolul Umplerea uleiului și apoi goliți sistemul conform instrucțiunilor din acest manual.

DEPOZITARE













Pentru a depozita cricul, alegeți un loc în care temperatura să fie cât mai constantă, fără umiditate și inaccessibil persoanelor din afară.

- Efectuați întreținerea, curățarea și lubrifierea înainte de depozitare.
- Depozitați dispozitivul de ridicare în poziția complet coborâtă pentru a proteja pistonul de acționare de o eventuală coroziune sau deteriorare.
- Supapa de golire trebuie slăbită pentru ca garniturile să nu fie comprimate inutil.
- Un piston de pompă hidraulică în poziție inferioară, ca în cazul pistonului cilindrului, îl va proteja de pericol.
- Depozitați cricul în cutia sa originală pentru a-l proteja de praf și de alte condiții dure.

TRANSPORT

În cazul în care cricul trebuie transportat, acesta trebuie transportat în cutia sa originală numai în compartimentul pentru bagaje al vehiculului. Cricul trebuie să fie transportat în poziție verticală.

PROBLEME ȘI SOLUȚII

Dispozitivul de ridicare nu poate ridica povară	Ridicatorul nu poate duce sarcina	Cricul nu vrea să pornească	Jack nu merge complet sus	Cricul nu se ridică până la punctul de cotitură	Cauze
					Supapa de siguranță nu este complet închisă
					Suprasarcină
					Aveți nevoie de un sistem aerisire
					Prea scăzut nivelul uleiului
					Prea mare nivelul uleiului
					Prezența unui obiect care blochează troliu